

CModelo: PLC

## MORDAZA VERTICAL UNIVERSAL (SOLUCIÓN FLEXIBLE)

### ESPECIFICACIONES TÉCNICAS

- La mordaza universal vertical PLC está diseñada para asegurar que la carga pueda ser levantada y rotada (180°). Mientras que al mismo tiempo nos aseguramos que la carga sea retenida totalmente.
- Estas mordazas tienen un amplio rango de usos y son particularmente adecuadas para la carga y rotación de planchas de acero, secciones de barcos y extracción.
- Equipado con un ojo de elevación con bisagras que se mueven en todas las direcciones para permitir al usuario colocar y levantar la carga desde cualquier dirección.
- Las mordazas están equipadas con conexiones especiales para facilitar el montaje de la mordaza en posición horizontal.
- Los nuevos modelos tienen mayor apertura de mas mandíbulas de las mordazas que permiten levantar planchas de acero de variedad de espesores.
- La mordaza viene equipada con un cierre de seguridad, el cual garantiza el uso adecuado con un doble dispositivo de bloqueo tanto en posición abierta como cerrada.
- Esto también garantiza un pre carga en el material que se levanta.
- Las mordazas son adecuadas para durezas de superficie de hasta 37RC (34HB). De dimensión pequeña con una capacidad de elevación relativamente alta.



Material de la mandíbula y el piso: 20 CrMnTi  
Cumple con el estándar BS EN 13155

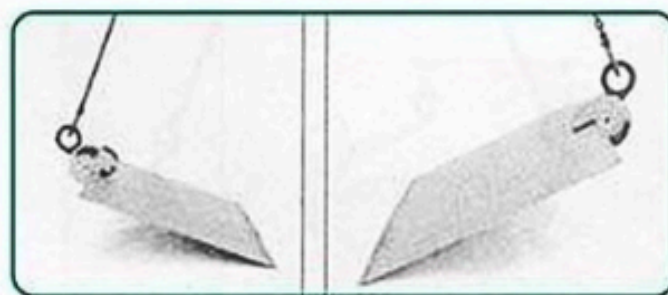
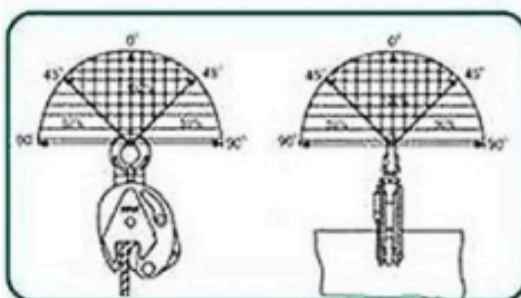
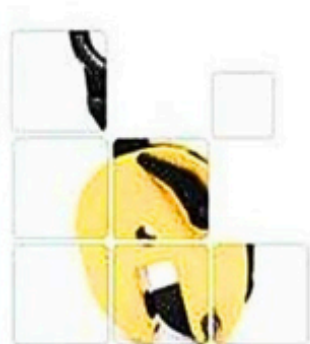

Límite de carga de trabajo (WLL) - para capacidades de carga consulte el diagrama de abajo

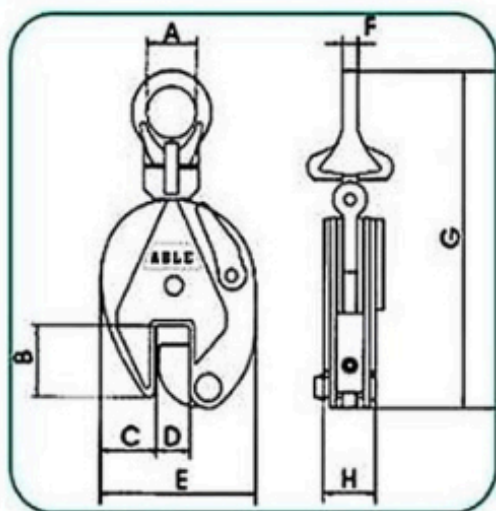

CÓDIGO DE PRODUCTO	CAPACIDAD (Ton)	PRUEBA DE CARGA Ton	DIMENSIONES (mm)								PESO NETO (kg)
			A	B	C	D	E	F	G	H	
PLC 05	0.5	1.0	30	43	34.5	0-15	103	10	212	36	1.8
PLC 10	1.0	2.0	48	63	51	0-20	138	12	294	50	4.7
PLC 20	2.0	4.0	68	76	59	0-25	164	16	370	52	8.2
PLC 30	3.0	6.0	74	85	56	0-30	193	20	418	78	14.9
PLC 50	5.0	10.0	80	90	65	0-50	240	22	450	88	20.8
PLC 80	8.0	16.0	80	140	81	38.5-83	328	24	560	120	38.3